

TANDEM element sa potpunim izvlačenjem sa BLUMOTION – 560H



Web kod – unesite ili kliknite u konfiguratoru proizvoda

DQD1XA

Planiranje

Potreban prostor u korpusu

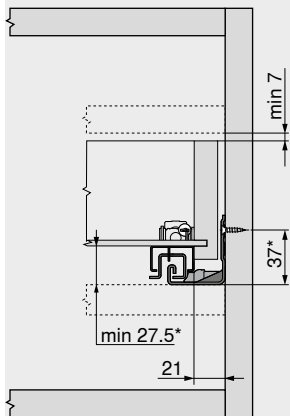

* +3 mm sa bočnom stabilizacijom

Fioka | unutrašnja fioka

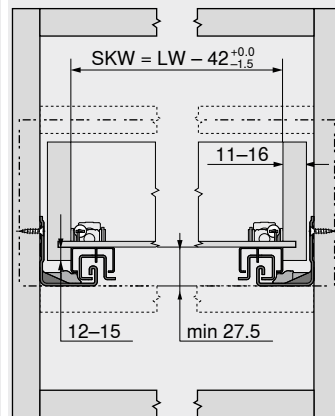

SKW Unutrašnja širina fioke
LW Unutrašnja širina korpusa

Fioka

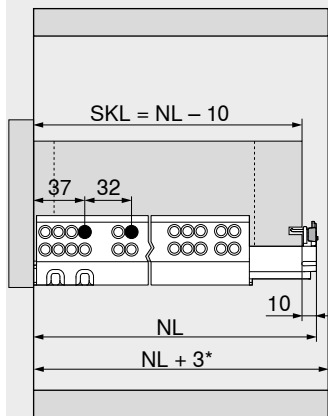

SKL Dužina fioke
NL Nominalna dužina
* Dodatno +12 mm sa bočnom stabilizacijom

Unutrašnja fioka

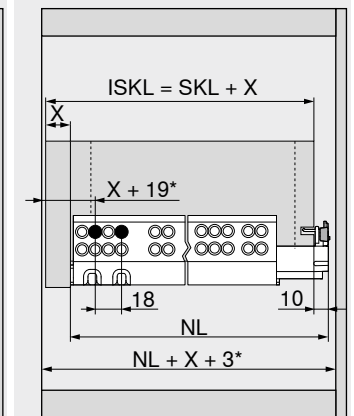

ISKL Unutrašnja dužina fioke
SKL Dužina fioke
NL Nominalna dužina
X Debljina fronta
* Dodatno +2 mm sa POSISTOP

Obrada fioka

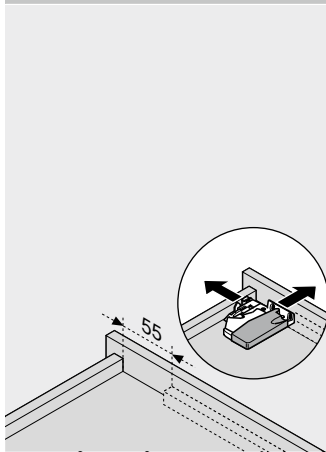

Koristiti šablon otvora T65.1000.02

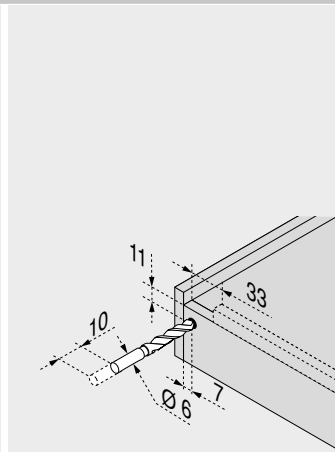

Koristiti šablon otvora T65.1000.02

Napomene o stranama

Pregled	431	Montaža, demontaža i podešavanje
SERVO-DRIVE za MOVENTO TANDEM	462	
TIP-ON za MOVENTO TANDEM	506	Short-URL
CABLOXX	594	www.blum.com/a420
Pribor	452	
Pričvršćivanje vodica	460	
Blum usluge	602	
Ostale tehničke informacije	708	

